

RADLADER L210

KRAFTVOLL. SICHTOPTIMIERT. KOMFORTABEL.

L210



Besondere Merkmale

- ▶ **Ausgezeichnete Rundumsicht**
- ▶ **Stahlkabine mit Wohlfühl-Arbeitsplatz**
- ▶ **Einfacher Wartungszugang für minimierte Stillstandszeiten**
- ▶ **Ergonomische Bedienelemente für ermüdungsfreies Arbeiten**
- ▶ **Optimale Traktion dank Automatik-Differentialsperren**
- ▶ **Ladeanlage mit TSP-Kinematik**
- ▶ **Kraftstoffeffizienter Cummins Turbo-Dieselmotor**
- ▶ **Vollautomatisches VarioPower-Getriebe für ruckfreie Beschleunigung bis 40 km/h**



12,5 t



119 kW (162 PS)



2,0 - 3,5 m³

MOTOR

Hersteller, Fabrikat	Cummins, QSB 6.7
Typ	6-Zylinder, Turbo-Dieselmotor, COM III/EPA III
Arbeitsverfahren	4-Takt, Common Rail Einspritzsystem
Hubraum	6700 cm ³
Leistung nach ISO 9249 bei 2200 min ⁻¹	119 kW (162 PS)
Kühlsystem	Wasser

ELEKTRISCHE ANLAGE

Betriebsspannung	24 V
Beleuchtungsanlage nach StVZO und Euronorm	

KRAFTÜBERTRAGUNG

Hydrostatischer Fahrtrieb, im geschlossenen Kreis, unabhängig von der Laderhydraulik. Ausgereifte Fahrautomatik, selbsttätige Optimierung von Zugkraft und Geschwindigkeit. Durch eine lastschaltbare Verstellung am Hydromotor können zwei Geschwindigkeitsbereiche gewählt werden. Stufenlose Geschwindigkeitsregelung vorwärts und rückwärts. Allradantrieb vom Untersetzungsgetriebe an der Hinterachse über eine Gelenkwelle an die Vorderachse. Brems-Inchpedal.

2 Schaltstufen:	
„Geschwindigkeitsbereich I“	0-6 km/h
„Geschwindigkeitsbereich II“	0-40 km/h

ACHSEN

Vorderachse: Planetenriebachse, starr angelenkt. Selbstsperrdifferential 45%.	
Hinterachse: Planetenriebachse mit integriertem Untersetzungsgetriebe, pendelnd aufgehängt, gedämpft durch Gummipuffer. Selbstsperrdifferential 45%.	
Pendelwinkel	±12°

BREMSEN

Betriebsbremse:	Hydraulisch betätigte 2-Kreis-Fremdkraftbremse. Nasse Lamellen in beiden Achsen, über den Allradantrieb auf alle vier Räder wirkend.
Zusatzbremse:	Hydrostatisch durch geschlossenen Kreis des Fahrtriebs.
Feststellbremse:	Federspeicherbremse, auf beide Lamellen der Hinterachse wirkend.

LENKUNG

Knicklenkung, 2 Lenkzylinder mit beidseitiger Endlagendämpfung, vollhydraulisch über Load-Sensing-Prioritätsventil, schnelles und leichtes Lenken auch bei Motorleerlaufdrehzahl.	
Gesamtlenkwinkel	80°

BETRIEBSDATEN, STANDARDAUSRÜSTUNG

Einsatzgewicht (ISO 6016)	12500 kg
Kipplast, gerade (ISO 14397-1), Direktanbau / SW	8700 / 8340 kg.
Kipplast, geknickt (ISO 14397-1), Direktanbau / SW	7600 / 7280 kg.
Gesamtlänge, Schaufel am Boden	7095 mm
Gesamtbreite	2500 mm
Wenderadius, über Außenkante Standardschaufel	5970 mm
Radstand	3100 mm
Höhe über Kabine	3260 mm

REIFEN

Standardgröße	20.5 R25 VJT Bridgestone
---------------	--------------------------



FÜLLMENGEN

Diesel-Tankinhalt	240 l
Hydrauliksystem (inklusive Tank)	135 l

HYDRAULIK

Pumpenfördermenge	160 l/min
Arbeitsdruck	270 bar
Steuergerät: Proportionales LUDV-Hydraulikventil mit 3 Steuerkreisen. Alle Bewegungen sind zeitgleich und unabhängig steuerbar. Einhebelkreuzschaltung (Multifunktionsgriff) für 2 Hub- und 1 Kippzylinder, mit Zusatzsteuerkreisschalter sowie integriertem Fahrtrichtungsschalter. Steuerkreise „Heben/Senken“, „Einkippen/Auskippen“ hydraulisch vorgesteuert. Schwimmstellung im Steuerkreis „Senken“, elektro-hydraulisch betätigt. Das elektrohydraulisch betätigte Ventil für den Zusatz-Steuerkreis ist serienmäßig eingebaut.	

LADANLAGE

Ladeanlage mit TSP-Kinematik, Werkzeug-Direktanbau.	
Ladeschaufel (ISO 7546)	2,10 m ³
Hubkraft am Boden (ISO 14397-2)	123.400 N
Reißkraft (ISO 14397-2)	106.000 N

STAPLEREINRICHTUNG

Nutzlast (gesamter Hub- und Lenkbereich)	4500 kg
Nutzlast (Transportstellung), ca. 300 mm über dem Boden, gesamter Lenkbereich	5000 kg
Gabelträger-Breite	1900 mm
Länge Gabelzinken (150x60 mm)	1200 mm
Standsicherheitsfaktor	1,25
Nutzlastermittlung auf ebenem Gelände = 80 % der Kipplast geknickt	

KABINE

Elastisch gelagerte Vollsicht-Stahlkabine, ROPS (EN ISO 3471 ROPS) und FOPS (EN ISO 3449 FOPS) geprüft.
Das Fahrerhaus ist mit zwei Türen, elektrischen Scheibenwischern mit Intervallschaltung und Waschanlage vorne und hinten, getönter Panorama-Sicherheitsverglasung, Schiebefenster links ausgestattet.
Fahrersitz mit hydraulischer Dämpfung, Gewichtseinteilung und Beckengurt gemäß ISO 7096 und ISO 6683.
Kabinenheizung mit 3-Stufen-Heizgebläse (umschaltbar von Frischluft- auf Umluftbetrieb) und Scheibenentfroster vorne und hinten.
Klimaautomatik.
Lenkrad in der Neigung und Höhe einstellbar.
Radioeinbau-Vorbereitung.
Je 2 Arbeitsscheinwerfer vorne und hinten.
Schallleistungspegel entspricht den EG-Richtlinien.

LADESCHAUFEL

Inhalt nach ISO 7546: 2,10 m³
Maximales Schüttgewicht: 1,8 t/m³

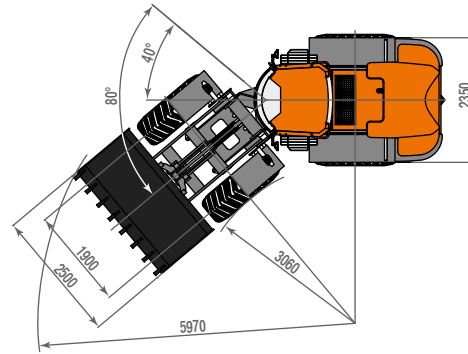
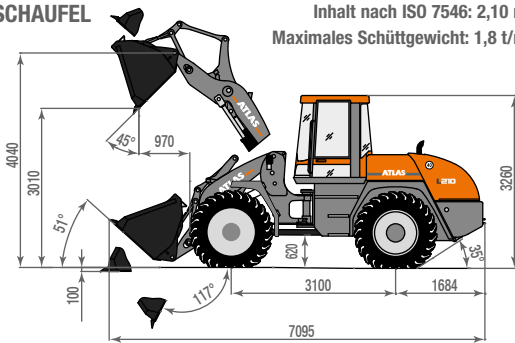

STAPLEREINRICHTUNG

Nutzlast, ganzer Hubbereich: 4500 kg
Nutzlast, Transportstellung: 5000 kg

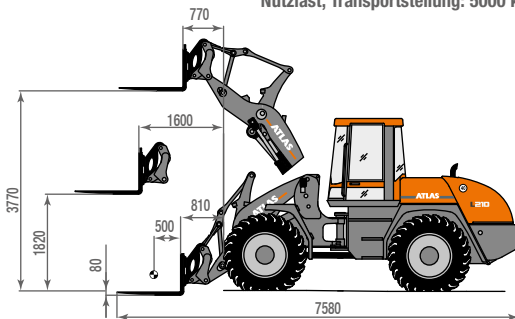

UNISCHAUFEL

Inhalt nach ISO 7546: 1,80 m³
Maximales Schüttgewicht: 1,6 t/m³

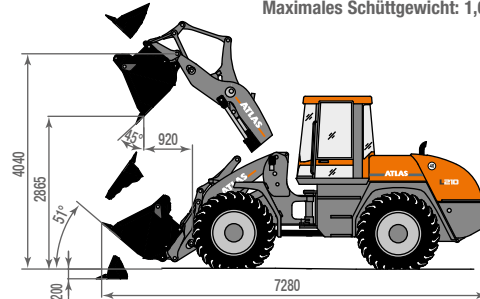

HUBGERÜSTVERLÄNGERUNG

Inhalt nach ISO 7546: 2,60 m³
Maximales Schüttgewicht: 1,4 t/m³
Hubgerüstverlängerung: +650 mm

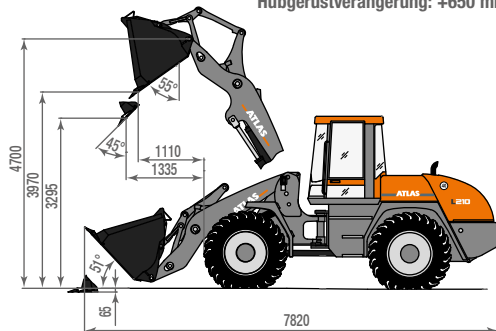

Inhalt nach ISO 7546: 3,50 m³
Maximales Schüttgewicht: 0,5 t/m³
Hubgerüstverlängerung: +1250 mm

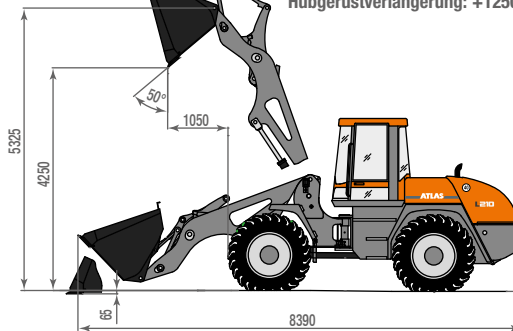

SCHAUFELTYP

SCHAUFELTYP	Inhalt	Schüttgewicht	Breite	Schütthöhe
Ladeschaufel, SW, Aufreibzähne	2,00 m ³	1,8 t/m ³	2500 mm	2980 mm
Ladeschaufel, SW, Unterschraubschar	2,00 m ³	1,8 t/m ³	2500 mm	2940 mm
Ladeschaufel, Direktanbau, Aufreibzähne	2,10 m ³	1,8 t/m ³	2500 mm	3010 mm
Ladeschaufel, Direktanbau, Unterschraubschar	2,10 m ³	1,8 t/m ³	2500 mm	2970 mm
Erdschaufel, SW, Aufreibzähne	2,20 m ³	1,6 t/m ³	2500 mm	2940 mm
Erdschaufel, SW, Unterschraubschar	2,20 m ³	1,6 t/m ³	2500 mm	2890 mm
Leichtgutschaufel, SW, Unterschraubschar	2,80 m ³	1,2 t/m ³	2500 mm	2750 mm
Leichtgutschaufel, Direktanbau, Unterschraubschar	3,50 m ³	0,8 t/m ³	2800 mm	2670 mm
Unischaufel, SW, Aufreibzähne	1,80 m ³	1,6 t/m ³	2500 mm	2865 mm
Hochkippschaufel, SW, Unterschraubschar	2,00 m ³	1,2 t/m ³	2500 mm	4450 mm

BEISPIELE SCHÜTTGEWICHT

Granit, Basalt, Sand (feucht), Kies (feucht), Schiefer:	1,8 - 2,2 t/m ³	Mutterboden, Ton, Steinkohle:	1,1 - 1,6 t/m ³
Sandstein, Gips, Kalkstein, Erde (feucht), Sand (trocken), Kies (trocken):	1,5 - 1,8 t/m ³	Holzschnitzel (trocken), Kompost, Koks:	0,2 - 1,0 t/m ³

ZUSATZAUSRÜSTUNG

REIFEN

20.5 R 25 XHA2 L3 Michelin
20.5 R 25 XLDD 2A Michelin
20.5 R 25 XMine D2 L5 Michelin
750/65 R 26 MEGAXBIB Michelin
20.5 R 25 VMT L3 Bridgestone
20.5 R 25 VSDL L5 Bridgestone
650/65 R 25 VTS Bridgestone
620/70 R 28 DT824 Goodyear
620/75 R 26 DT824 Goodyear
750/55 R 26 DT830 Goodyear
750/65 R 26 DT820 Goodyear
650/65 R 25 GP-3D Goodyear
Sonderbereifung auf Anfrage

FRONTANBAUGERÄTE

Ladeschaufel*	2,10 m ³
Erdschaufel*	2,20 m ³
Leichtgutschaufel*	2,80 m ³
Leichtgutschaufel*	3,50 m ³
Hochkippschaufel*	2,00 m ³
Seitenkippschaufel	1,80 m ³
Unischaufel*	1,80 m ³

Frontaufreißer, 4 Zinken
Gabelträger, 1900 mm breit, ISO 2328, Klasse 3, Form B
Gabeln, 1200 mm lang, Zinkenquerschnitt 150x60 mm
Lasthaken, auf Gabelzinken aufschiebbar
Lasthaken, in Schnellwechseleinrichtung
Kranausleger mit starrem Arm
Kranausleger, mechanisch teleskopierbar
Kehrmaschine, Schneeräumschild
*optional mit Unterschraubschar

DIESELMOTOR

Dieselpartikelfilter	Katalysator
Kühlwasservorwärmung, 230 V	Zyklon-Vorfilter

FAHRERSTAND

Fahrersitz MSG85 (Komfort) mit hydraulischer Dämpfung, hoher Rückenlehne, Gewichtseinteilung und Beckengurt

Fahrersitz MSG 95(Premium) mit Luftfederung, orthopädischer Lendenwirbelstütze, hoher Rückenlehne, verstellbaren Armlehnen, Kopfstütze, Sitz- und Rückenheizung

HYDRAULIK

Druckloser Rücklauf Vierter Steuerkreis, proportional

Befüllung mit Bio-Hydrauliköl / Esterbasis BIO-E-HYD-HEES

FAHRERKABINE

Rechte Türe mit Schiebefenster Staubschutzanlage

Arbeitscheinwerfer in „Xenon“-Ausführung Dieselstandheizung mit Zeitschaltuhr

Gelbe Rundumleuchte Diebstahlsicherung, Wegfahrsperr

Kabinenschutzbelüftung

WEITERE AUSTRÜSTUNGEN

Elektrische Betankungspumpe Spezielle Kriechgangeinrichtungen auf Anfrage

Vorgesteuerte Rohrbruchsicherungen für Hub- und Kippzylinder Dynamische Wägeeinrichtung, mit Drucker

Rückfahrwarneinrichtung (Backup-Alarm) LSD-Last-Schwingungs-Dämpfungssystem

Zentralschmieranlage Batterietrennschalter

Lenksystem „VersaSteer“ Kardanwellenschutz

Automatische Schaufelrückführung Schutzgitter für Frontscheibe

Automatische Schaufelrückführung mit Hubhöhenbegrenzung Schutzgitter für Frontscheinwerfer

Hubgerüstverlängerung (+650 mm/+1250 mm) Schutzgitter für Rückleuchten

Hinterachsgewichte (+500 kg) Achsen mit breiterem Flanschmaß

Weitere Zusatzausrüstungen auf Anfrage



Mieten bei HKL
hkl-baumaschinen.de

www.atlasgmbh.com

ATLAS GmbH

Atlasstrasse 6, 27777 Ganderkesee, Deutschland

T: +49 (0) 4222 954 0, F: +49 (0) 4222 954 343

info@atlasgmbh.com

L210-DE (1) Gültig ab: August 2013. Produktbeschreibungen und Preise können jederzeit und ohne Verpflichtung zur Ankündigung geändert werden. Die in diesem Dokument enthaltenen Fotos und /oder Zeichnungen dienen rein anschaulichen Zwecken. Anweisungen zur ordnungsgemäßen Verwendung dieser Ausrüstung entnehmen Sie bitte dem zugehörigen Betriebshandbuch. Nichtbefolgung des Betriebshandbuchs bei der Verwendung unserer Produkte oder anderweitig fahrlässiges Verhalten kann zu schwerwiegenden Verletzungen oder Tod führen. Für dieses Produkt wird ausschließlich die entsprechende, schriftlich niedergelegte Standardgarantie gewährt. Atlas leistet keinerlei darüber hinaus gehende Garantie, weder ausdrücklich noch stillschweigend. Die Bezeichnungen der aufgeführten Produkte und Leistungen sind gegebenenfalls Marken, Servicemarken oder Handelsnamen der Atlas GmbH und/oder ihrer Tochtergesellschaften. Alle Rechte vorbehalten. "ATLAS" ist eine eingetragene Marke der Atlas GmbH. Copyright © 2013 Atlas GmbH.