

KUBOTA KURZHECKBAGGER

U20-3*α*
U25-3*α*



Kubota

Intelligentes Design, überzeugende Leistung und ein neuer Standard für Sicherheit und Komfort. Die perfekte Wahl für den täglichen harten Einsatz auf der Baustelle.

Die Möglichkeit Arbeiten auf engstem Raum durchzuführen verleiht den Kurzheckbaggern eine unübertroffene Anpassungsfähigkeit ohne Komfort – Einschränkungen und Leistungsverluste bei einem Maximum an Sicherheit. Mit der technischen Weiterentwicklung der Maschinen und einer Vielzahl von Vorteilen, wie z. B. die digitale Anzeige mit dem Informationssystem, das erste serienmäßige Diebstahlsicherungs – System in der Baumaschinenbranche und z. B. den geringen Betriebskosten, werden die Maschinen auch in Zukunft bei den Anforderungen an immer modernere, leistungstarke und flexibel einsetzbare Geräte keine Wünsche offen lassen.

U20-3 α /U25-3 α



DIEBSTAHL SICHERUNGS - SYSTEM **NEU**

Das Entscheidende in Sachen Sicherheit ist der richtige Zündschlüssel im Zündschloss. Das erste serienmäßige Diebstahl – Sicherungs – System in der Baumaschinenbranche, ein Original nur von Kubota.

DER SYSTEM - AUFBAU

Das erste Serienmäßige Diebstahl- Sicherungs – System in der Baumaschinenbranche gewährleistet Ihnen eine max. Sicherheit, so einfach wie das Umdrehen Ihres Zündschlüssels im Zündschloss. Das Entscheidende in Sachen Sicherheit ist der richtige Zündschlüssel im Zündschloss, der Motor kann nur mit dem entsprechend kodierten Zündschlüssel gestartet werden.

EINFACHE HANDHADUNG

Zum Starten des Motors sind keine speziellen Maßnahmen wie z. B. eine PIN – Nummer etc. notwendig. Einfaches Starten der Maschine mit dem "Ein – Schlüssel – Sicherheits - System." von Kubota, dieser Schlüssel öffnet und schließt auch die Kabinentür, die Motorhaube und das Kraftstofftankschloss.

SICHERHEIT

Nur die mit den Daten der Maschine programmierten Zündschlüssel können das Gerät starten. Wird ein falscher oder nicht programmierter Schlüssel zum Starten des Motors verwendet, so aktiviert das System nach dem 6 x Startversuch einen Alarm. Der Alarm erlischt sofort nach der Verwendung des richtigen Schlüssels und dem Starten des Motors.

■ Programmierter Zündschlüssel



Schlüssel einstecken



Der Bagger bewegt sich

■ Nicht programmierter Zündschlüssel



Schlüssel einstecken



Der Alarm ertönt

EINFACHE PROGRAMMIERUNG

Ein programmierter roter Schlüssel (Datenträger) und zwei schwarze programmierte Schlüssel (Zündschlüssel) gehören zum serienmäßigen Lieferumfang. Werden weitere schwarze Zündschlüssel zum Starten der Maschine benötigt, dann können diese schnell und einfach nachprogrammiert werden. Zuerst wird der rote Programmierungs - Schlüssel ins Zündschloss eingesteckt, und nachfolgend die schwarzen zu programmierenden Schlüssel, die Programmierung erfolgt automatisch. Es können max. 4 x schwarze Zündschlüssel pro Maschine programmiert werden.



1 Stecken Sie den roten Schlüssel in das Zündschloss und drücken Sie anschließend den rechten Menüschalter mit dem Bildschirmsymbol.



2 Stecken Sie den neuen, unprogrammierten schwarzen Schlüssel in das Zündschloss.

DIGITALES INSTRUMENTENBOARD KUBOTA KICS - SYSTEM **NEU**

Die neue innovative Digitale – Instrumentenanzeige von Kubota überwacht und verarbeitet eine Vielzahl von verschiedenen Informationen, wie z. B. Warnanzeigen für die Motortemperatur, Öldruck, Kraftstoffstand. Über einen zusätzlichen Service – Modus wird die evt. Fehlersuche erleichtert. Zudem ist das KICS – System (Kubota´s Intelligent Control System) auch zuständig für die Information des durchzuführenden Service, d. h. der Bediener wird bei der entsprechenden Betriebsstundenzahl über den anstehenden Service informiert. Auch die laufenden Motordaten, wie z. B. die Motordrehzahl, aktuelle Betriebsstunden etc., können kontinuierlich jederzeit abgefragt werden.

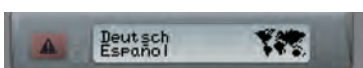
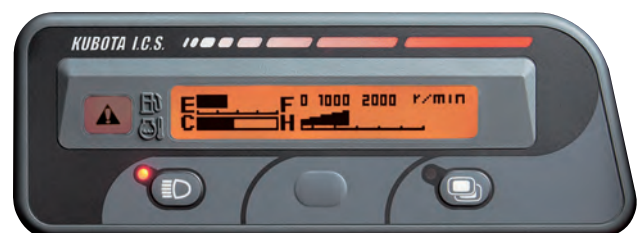

Anzeige für die Sprachauswahl



Information über die durchzuführenden Wartungsarbeiten

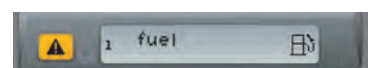

Kraftstoffanzeige bei zu niedrigem Kraftstoff



GERINGER HECKSCHWENKRADIUS INNERHALB DER KETTENBREITE

Wenn Sie eine anpassungsfähige, produktive Maschine für die engen Baustellen suchen, dann ist der neue Kurzheckbagger U20-3 Alpha und U25-3 Alpha genau die richtige Wahl. Kontergewicht und Motorhaube sind so konstruiert, dass sich das Heck beim Drehen immer innerhalb der äußeren Kettenbreite der Maschine befindet. Selbst bei der engsten Baustelle kann der Fahrer sich bei 360° Drehungen ungesteuert auf die Steuerung der Arbeitsbewegungen konzentrieren. Die hervorragende Standsicherheit, der entsprechende Fahrerkomfort und die einfache, feinfühligere Steuerbarkeit der Maschine lassen keine Wünsche offen. Ein Arbeitsplatz zum Wohlfühlen.



Hydraulisch Verstellbarer Unterwagen (nur bei U20-3 α)

Zur Erhöhung der Maschinenstandsicherheit kann die Gesamtpurweite des U20-3 Alpha in wenigen Sekunden über einen einfachen Hebel von 1.300 mm auf die maximale Breite von 1.500 mm vergrößert werden, wodurch die Stabilität beim Arbeiten über die Seite deutlich erhöht wird. Der U20-3 Alpha besitzt die unübertroffene Fähigkeit sich an allen Baustellensituationen, selbst unter den schwierigsten Arbeitsbedingungen anzupassen. Dies erhöht die Einsatzmöglichkeiten, wie z. B. mit einem Hydraulikhammer erheblich.



Durch die einfache Demontage von jeweils einem Verriegelungsbolzen, werden die nach innen einklappbaren Seitenteile des Planierschild, entsprechend der Fahrwerksbreite angepasst.

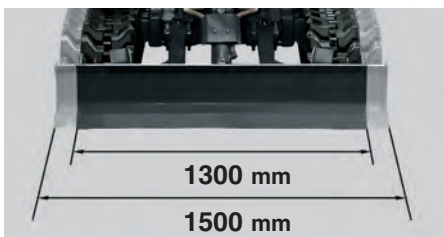

Die max. Fahrwerksbreite gewährleistet eine hohe Standsicherheit, in wenigen Sekunden wird das Fahrwerk zusammengefahren und ermöglicht so das Arbeiten auf engstem Raum.

Zuverlässige Leistung durch eine Vielzahl von technischen Vorteilen und Sicherheit die Sie spüren können.

Leistungsstarker Kubota E-TVCS Dieselmotor

Kubota's einzigartiges neues E-TVCS Verbrennungssystem (Drei-Wirbelstrom-Verbrennungssystem) ermöglicht eine hohe Leistung, niedrige Vibrationen und einen geringen Kraftstoffverbrauch, zusätzlich werden die Abgasemissionen minimiert.



Vier simultane Arbeitsbewegungen durchführbar

Wird die simultane Steuerung von Ausleger, Löffelstiel, Löffel und Drehen gleichzeitig betätigt, liefern zwei variable Axialkolbenpumpen den passenden Hydraulikölstrom entsprechend der Steuerhebelstellung ohne Geschwindigkeits- und Leistungsverluste an die jeweiligen Hydraulikzylinder. Höchstleistung bei Grab- und Planierarbeiten ohne Geschwindigkeitsverluste gewährleistet das Hydrauliksystem zu jeder Zeit.

Höhere Grabkräfte

Die gut abgestimmten Löffelstiel- und Löffelgrabkräfte bieten dem Bediener eine hohe effektive Grableistung. Durch diese sehr gute Abstimmung haben die Maschinen auch unter den schwersten Arbeitsbedingungen eine unübertroffene Leistung, Grabarbeiten können so leicht und schnell durchgeführt werden.

NEU

Langer Löffelstiel serienmässig

Mit dem serienmässigen langen Löffelstiel werden die technischen Daten wie z. B. die Reichweite, Grabtiefe und Ausschütthöhe wesentlich erhöht, dies ermöglicht wiederum eine grössere Produktivität und Maschinenanpassungsfähigkeit.



Fahrtriebs-System

Durch die hohen Fahrtriebskräfte der Fahrmotore ist das Arbeiten und Fahren auch auf unebenen und schwer zugänglichen Gelände leicht möglich. Zusätzlich ist die Maschine mit einem Fahrsperrsystem ausgestattet, d. h. beim Hochklappen der Steuerkonsole sind auch automatisch die Betätigungshebel für den Fahrtrieb mechanisch verriegelt. Mit dieser zusätzlichen Sicherheitsmaßnahme wird eine unbeabsichtigte Bewegung der Maschine hauptsächlich, beim Ein- und Aussteigen in die Kabine vermieden.

Negativ-Bremse für Oberwagen drehen

Durch die Negativ - Bremse am Drehmotor wird die Drehfunktion automatisch gesperrt, aktiviert wird die Bremse beim Abstellen des Motors oder durch das Hochklappen der Steuerkonsole. Ein Drehsperrbolzen für die Verriegelung des Oberwagens in Transportstellung ist nicht mehr notwendig.



Geradeaus-Fahrfunktion

Das moderne Kubota - Hydrauliksystem ermöglicht die sichere Geradeausfahrt auch bei simultanen Arbeiten mit mehreren Hydraulikfunktionen.

NEU

Schnellgangschalter im Planierschild - Steuerhebel

Der Schalter für die Schnellgangbetätigung wurde aus dem Fußbereich verbannt und befindet sich jetzt im Hebel für die Planierschildbetätigung. Der Betätigungsschalter ist selbstverständlich leicht zu erreichen und sitzt im direkten Sichtbereich des Fahrers.

ROPS/FOPS Kabine/Verdeck (Stufe 1)

Die beiden Ausstattungsvarianten (Kabine/Verdeck mit 4 - Pfosten) sind unter dem Aspekt der größtmöglichen Fahrersicherheit konstruiert worden. Beide Ausführungen gewährleisten aufgrund der ROPS – Sicherheitsstruktur (Roll Over Protection Struktur) und der FOPS (Falling Object Protection Struktur) den derzeitigen höchsten Sicherheitsstandard für den Fahrer.



Hydraulische-Vorsteuerung

Der kurze Hebelweg der hydraulischen Steuerventile und die ergonomisch konstruierten Handgelenkstützen sorgen für eine feinfühligere, ermüdungsfreie und präzise Maschinensteuerung der einzelnen Arbeitsfunktionen.



Intelligentes Design für eine einfache und schnelle Wartung, sowie eine robuste Konstruktion für eine lange Lebensdauer.

Einfache Motor-Inspektion

Die wichtigsten Wartungspunkte wie Motor oder Luftfilter können einfach und schnell kontrolliert werden. Zusätzlich zum Zugang durch die Motorhaube ist eine Wartungsklappe hinter dem Sitz angebracht. Dadurch wird der Zugriff zur anderen Seite des Motors sowie zu den Einspritzdüsen erleichtert. Durch die Demontage der rechten Seitenverkleidung wird der schnelle und einfache Zugang zu der Batterie dem Kraftstofftank sowie dem Hydrauliköltank ermöglicht.



Geschützte Löffelzylinder-Hydraulikschläuche

Zur Verhinderung von Schlauchschäden wurden die Hydraulikschläuche innerhalb des Löffelstiels montiert. Diese Maßnahme vergrößert das Sichtfeld des Fahrers und garantiert eine lange Lebensdauer der Hydraulikschläuche, sowie geringere Reparaturkosten.



Zylinderschutz für den Auslegerzylinder

Der neue V-förmige Zylinderschutz aus Stahlblech schützt den Zylinder und die Kolbenstange des Auslegerzylinders optimal vor Schäden die z. B. durch Anbauzubehör, oder durch herabfallende Steine beim Beladen eines LKW's entstehen können.

Geteilte Hydraulikschläuche

Die Hydraulikschläuche vom Planierschild sind jetzt zweiteilig ausgeführt und können so bei einer Beschädigung problemlos und schnell Vorort ausgetauscht werden. Der Vorteil dieser geteilten Hydraulikschläuche ist bei einer evtl. Reparatur die Zeitersparnis von rund 60% im Vergleich zu den herkömmlichen Maschinen ohne geteilte Schläuche.



Hydraulikventil-Inspektion

Das Hauptsteuerventil befindet sich unter einer Verkleidung mit ein paar einfachen Handgriffen lässt sich die Verkleidung schnell entfernen. Für eine größere Reparatur besteht eine Optimale Wartungszugänglichkeit durch weitere Verkleidungen und Abdeckungen, wie z. B. unter dem Fahrersitz. Alle Teile lassen sich mit Standard-Werkzeugen demontieren.

Standard Ausrüstung

Motor/Kraftstoffsystem

- Doppeltes Luftfilterelement
- Elektrische Kraftstoffpumpe

Unterwagen

- 250mm breite Gummikette (U20-3 α)
- 300mm breite Gummikette (U25-3 α)
- 1 x Obere Laufrolle
- 3 x Außenführende untere Laufrollen
- Schnellgangschalter im Planierschild – Steuerhebel

Hydrauliksystem

- Notabsenkung über Druckspeicher
- Hydraulische Messanschlüsse
- Geradeaus Fahrfunktion
- Dritte Rücklaufleitung für Zusatzsteuerkreis

Sicherheitssystem

- Motorsicherheitsstarteinrichtung in der linken Steuerkonsole
- Fahrtriebsverriegelungssystem in der linken Steuerkonsole
- Oberwagen drehen, Brems- und Haltesystem
- Lasthalteventil für Ausleger
- Diebstahlsicherungs-System

Arbeitsausrüstung

- 1190mm Standard-Löffelstiel (U20-3 α)
- 1350mm Standard-Löffelstiel (U25-3 α)
- Zusatzsteuerkreis bis Ende Löffelstiel
- 2 Arbeitsscheinwerfer an der Kabine, 1 Arbeitsscheinwerfer am Ausleger

Sicherheitskabine

- ROPS (Roll-Over Protective Structure, ISO 3471)
- FOPS (Falling Objects Protective Structure) Level 1
- Komfortsitz mit einstellbarer Sitzfedereinstellung
- Sicherheitsgurt
- Hydraulische Vorsteuerung mit Handauflagestützen
- Kabinenheizung mit Frontscheibenenteisung
- Nothammer (Kabine)
- Vorbereitung für 2 Lautsprecher und Antenne

Verdeck

- ROPS (Roll-Over Protective Structure, ISO 3471)
- FOPS (Falling Objects Protective Structure) Level 1
- Sitz mit gewichtsabhängiger Sitzfedereinstellung

- Sicherheitsgurt
- Hydraulische Vorsteuerung mit Handauflagestützen

Optionale Ausrüstung

Unterwagen

- 250mm Stahlkette (+ 60kg) [U20-3 α]
- 300mm Stahlkette (+ 100kg) [U25-3 α]

Hydraulik

- Biologisch abbaubares Hydrauliköl
- Schlauchkit für Greiferanbau

Verdeck

- Mechanische Schnellwechseleinrichtung
- Verschiedene Tieflöffel für Schnellwechseleinrichtung
- Grabenräumlöffel starr und hydraulisch schwenkbar für Schnellwechseleinrichtung
- Sonstiges Sonderlackierung in RAL - Spezifikation auf Anfrage



TECHNISCHE DATEN (U20-3α)

*Gummiketten-Typ

Typ		Hydraulisch verstellbarer Unterwagen		
Gewicht der Maschine	Kabine	kg	2380	
	Schutzdach	kg	2180	
Löffelkapazität (Standard: SAE/CECE)		m ³	0,066/0,056	
Löffelbreite	mit Seitenschneider	mm	450	
	ohne Seitenschneider	mm	400	
Motor	Modell	D1105-E2-BH-12		
	Typ	Wassergekühlter Dieselmotor mit hängenden Ventilen E-TVCS		
	Ausgangsleistung nach ISO90249	PS bei U/min.	19/2200	
		kW bei U/min.	14/2200	
	Anzahl der Zylinder	3		
	Bohrung × Hub	mm	72 × 78,4	
Hubraum	cm ³	1123		
Gesamtlänge		mm	3850	
Gesamthöhe	Kabine	mm	2360	
	Schutzdach	mm	2380	
Schwenkgeschwindigkeit		U/min.	9,6	
Gummikettenbreite		mm	250	
Radstand		mm	1470	
Planierschild-Abmessungen (Breite × Höhe)		mm	1300/1500 × 290	
Hydraulikpumpen	P1,P2	Axialkolbenverstellpumpe		
	Fördermenge	ℓ /min	23 + 23	
	Hydraulischer Druck	MPa (kgf/cm ²)	21,6 (220,0)	
	P3	Zahnradpumpe		
	Durchflußrate	ℓ /min	12,8	
	Betriebsdruck	MPa (kgf/cm ²)	20,6 (210,0)	
Max. Reißkraft am Löffelstiel		daN (kgf)	1320 (1350)	
Max. Außbrechkraft am Löffelzahn		daN (kgf)	1840 (1880)	
Ausleger Schwenken (links/rechts)		°	75/55	
Zusätzlicher Steuerkreis	Durchflußrate	ℓ /min	35,8	
	Betriebsdruck	MPa (kgf/cm ²)	21,6 (210,0)	
Hydrauliktankkapazität		ℓ	22	
Kraftstofftankkapazität		ℓ	28	
Max. Fahrgeschwindigkeit	1. Gang	km/h	2,2	
	2. Gang	km/h	4,2	
Bodendruck	Kabine	kPa (kgf/cm ²)	27,2 (0,28)	
	Schutzdach	kPa (kgf/cm ²)	25,7 (0,26)	
Bodenfreiheit		mm	160	

HUBLASTTABELLE (U20-3α)

Mit Standard-Unterwagen : Breite 940 mm

Hubhöhe	Std. Löffelstiel daN (ton)					
	Reichweite (2m)			Reichweite (Max)		
	Über Schild		Über die Seite 360°	Über Schild		Über die Seite 360°
Schild abgesenkt	Schild angehoben	Schild abgesenkt		Schild angehoben		
1,5m	690 (0,71)	640 (0,65)	540 (0,55)	-	-	-
1,0m	910 (0,93)	610 (0,62)	510 (0,52)	440 (0,44)	260 (0,26)	220 (0,23)
0m	-	580 (0,59)	490 (0,50)	-	-	-
-1,0m	740 (0,76)	590 (0,60)	490 (0,50)	-	-	-

Mit hydraulisch verstellbarem Unterwagen : Breite 1190 mm

Hubhöhe	Langem Löffelstiel daN (ton)					
	Reichweite (2,5m)			Reichweite (Max)		
	Über Schild		Über die Seite 360°	Über Schild		Über die Seite 360°
Schild abgesenkt	Schild angehoben	Schild abgesenkt		Schild angehoben		
1,5m	470 (0,48)	470 (0,48)	460 (0,47)	-	-	-
1,0m	580 (0,59)	460 (0,47)	450 (0,45)	390 (0,40)	250 (0,25)	240 (0,25)
0m	700 (0,72)	430 (0,44)	420 (0,43)	-	-	-
-1,0m	610 (0,62)	430 (0,44)	420 (0,43)	-	-	-

Bitte beachten:

- * Die Tragfähigkeit der Maschine wurde nach ISO 10567 ermittelt, d. h. 75% der statischen Kippbelastung bzw. 87% der hydraulischen Tragfähigkeit der Maschine werden nicht überschritten.
- * Die Hublasten wurden inkl. der Standardschaufel, Haken und Seilschlingen bzw. anderen Hilfsmitteln ermittelt.

ABMESSUNGEN (U20-3α)

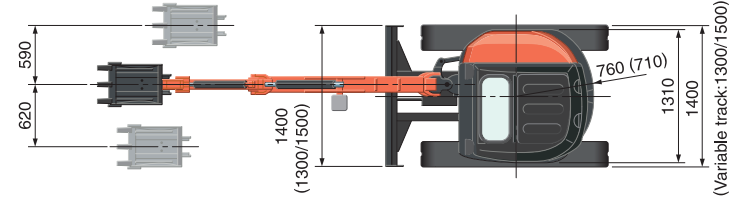

With standard track type : 940 mm

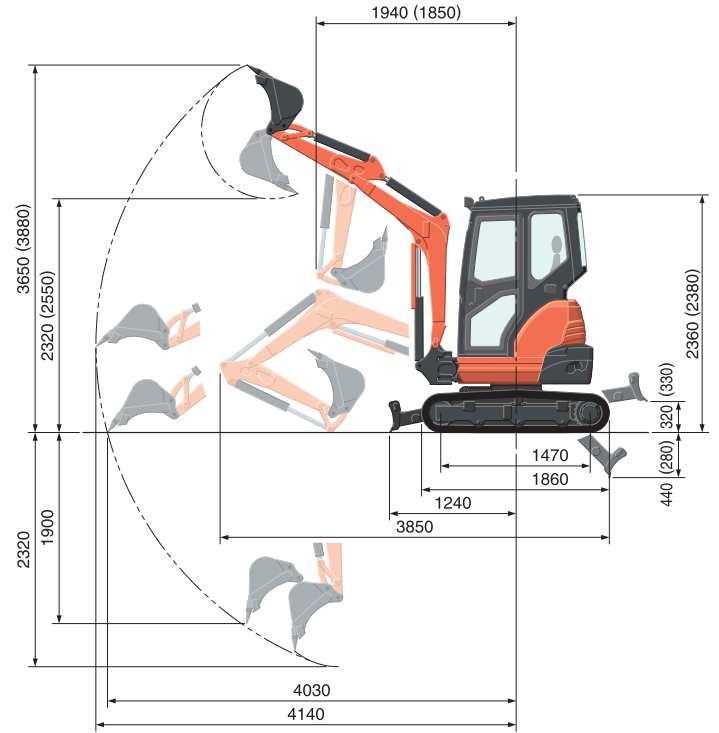

With variable track type : 1190 mm

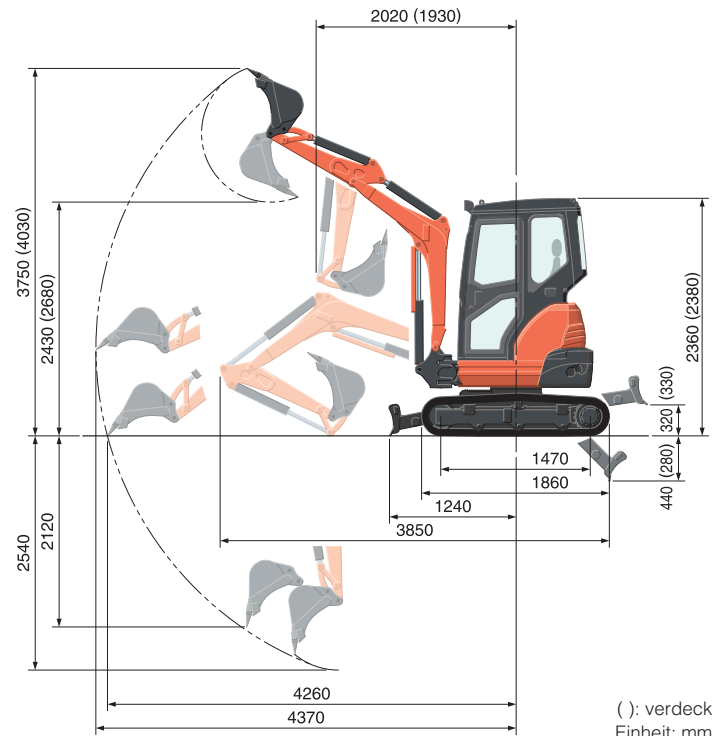

(): verdeckt
Einheit: mm

* Die technischen Daten über den Arbeitsbereich der Maschine wurden mit dem Kubota Standard - Tiefföfjel ermittelt, ohne Schnellwechseinrichtung.

* Technische Daten können jederzeit und ohne vorherige Benachrichtigung zum Zweck der Produktverbesserung verändert werden.

TECHNISCHE DATEN (U25-3α)

*Gummiketten-Typ

Gewicht der Maschine	Kabine	kg	2550	
	Schutzdach	kg	2470	
Löffelkapazität (Standard: SAE/CECE)		m ³	0,080/0,064	
Löffelbreite	mit Seitenschneider	mm	500	
	ohne Seitenschneider	mm	450	
Motor	Modell	D1105-E2-BH-13		
	Typ	Wassergekühlter Dieselmotor mit hängenden Ventilen E-TVCS		
	Ausgangsleistung nach ISO90249	PS bei U/min.	21/2400	
		kW bei U/min.	15,5/2400	
	Anzahl der Zylinder	3		
	Bohrung × Hub	mm	72 × 78,4	
Hubraum	cm ³	1123		
Gesamtlänge		mm	4100	
Gesamthöhe	Kabine	mm	2400	
	Schutzdach	mm	2420	
Schwenkgeschwindigkeit		U/min.	9,8	
Gummikettenbreite		mm	300	
Radstand		mm	1560	
Planierschild-Abmessungen (Breite × Höhe)		mm	1500 × 290	
Hydraulikpumpen	P1, P2	Axialkolbenverstellpumpe		
	Fördermenge	ℓ /min	28,8 + 28,8	
	Hydraulischer Druck	MPa (kgf/cm ²)	21,6 (220,0)	
	P3	Zahnradpumpe		
	Durchflußrate	ℓ /min	19,2	
	Betriebsdruck	MPa (kgf/cm ²)	17,2 (175,0)	
Max. Reißkraft am Löffelstiel	daN (kgf)	1440 (1465)		
Max. Außbrechkraft am Löffelzahn	daN (kgf)	2160 (2200)		
Ausleger Schwenken (links/rechts)		75/55		
Zusätzlicher Steuerkreis	Durchflußrate	ℓ /min	48	
	Betriebsdruck	MPa (kgf/cm ²)	21,6 (210,0)	
Hydrauliktankkapazität		ℓ	22	
Kraftstofftankkapazität		ℓ	28	
Max. Fahrgeschwindigkeit	1. Gang	km/h	2,5	
	2. Gang	km/h	4,5	
Bodendruck	Kabine	kPa (kgf/cm ²)	24,0 (0,24)	
	Schutzdach	kPa (kgf/cm ²)	22,9 (0,23)	
Bodenfreiheit		mm	300	

ABMESSUNGEN (U25-3α)

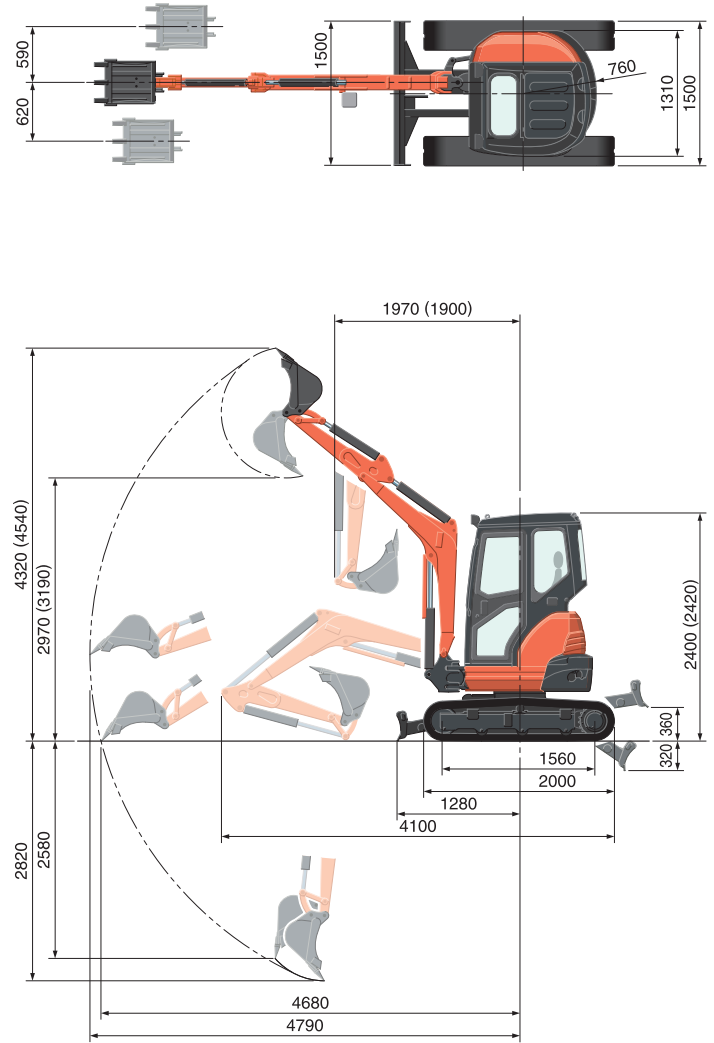

(): verdeckt
Einheit: mm

HUBLASTTABELLE (U25-3α)

Hubhöhe	Langem Löffelstiel						daN (ton)
	Reichweite (3m)			Reichweite (Max)			
	Über Schild		Über die Seite 360°	Über Schild		Über die Seite 360°	
Schild abgesenkt	Schild angehoben	Schild abgesenkt		Schild angehoben			
3m	360 (0,37)	360 (0,37)	360 (0,37)	-	-	-	
2m	390 (0,40)	390 (0,40)	380 (0,38)	-	-	-	
1m	510 (0,52)	430 (0,44)	360 (0,37)	380 (0,39)	260 (0,27)	220 (0,22)	
0m	590 (0,60)	420 (0,42)	340 (0,35)	-	-	-	
-1m	540 (0,55)	410 (0,42)	340 (0,35)	-	-	-	

Bitte beachten:

* Die Tragfähigkeit der Maschine wurde nach ISO 10567 ermittelt, d. h. 75% der statischen Kippbelastung bzw. 87% der hydraulischen Tragfähigkeit der Maschine werden nicht überschritten.

* Die Hublasten wurden inkl. der Standardschaufel, Haken und Seilschlingen bzw. anderen Hilfsmitteln ermittelt.

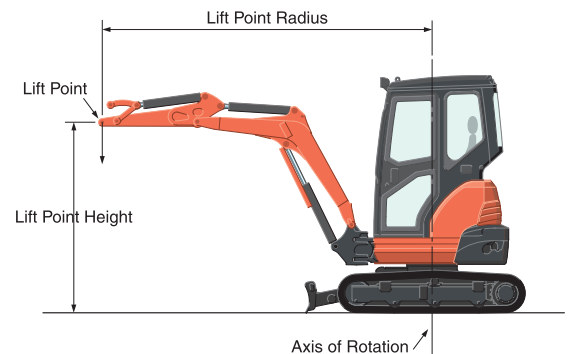

Heruntergeladen bei
hkl-baumaschinen.de

* Die technischen Daten über den Arbeitsbereich der Maschine wurden mit dem Kubota Standard - Tieföffel ermittelt, ohne Schnellwechseleinrichtung.

* Technische Daten können jederzeit und ohne vorherige Benachrichtigung zum Zweck der Produktverbesserung verändert werden.

KUBOTA EUROPE S.A.S.

19 à 25, Rue Jules - Vercruysse -
Zone Industrielle - B.P. 50088
95101 Argenteuil Cedex France
Téléphone : (33) 01 34 26 34 34
Télécopieur : (33) 01 34 26 34 99

KUBOTA Baumaschinen GmbH

Steinhauser Straße 100
D-66482 Zweibrücken Germany
Telefon : (49) 0 63 32 - 487 - 312
F a x : (49) 0 63 32 - 487 - 101