

BETRIEBS-DATEN	4001 (Drehkipp)	5001
Nutzlast	4000 kg	5000 kg
Eigengewicht	2730 kg	3220 kg
Muldeninhalt gestrichen	1650 l	2000 l
Muldeninhalt gehäuft	2230 l	2700 l
Muldeninhalt Wassermaß	1150 l	1400 l

MOTOR	4001 (Drehkipp)	5001
Fabrikat/Typ	YANMAR 4TNV88	DEUTZ D2011
Bauart	wassergekühlter 4-Zylinder Dieselmotor	wassergekühlter 4-Zylinder Dieselmotor
Leistung (iso 3046/1)	34,1 kW (46,1 PS)	47,5 kW (64,6 PS)
Hubraum	2189 cm³	3619 cm³
Betriebsdrehzahl	2800 min⁻¹	2600 min⁻¹
Abgas	ac. 97/68/EG, 3A	ac. 97/68/EG, 3A

FAHREIGENSCHAFTEN	4001 (Drehkipp)	5001
Fahrgeschwindigkeit	0–7 km/h/0–21 km/h	0–8 km/h/0–25 km/h
Knickung	+/- 37°	+/- 37°
Pendelung	+/- 15°	+/- 15°
Wenderadius außen	3730 mm	4425 mm
max. Steigfähigkeit	50 %	50 %

FAHRANTRIEB	4001 (Drehkipp)	5001
Fahrtrieb	hydrostatisch automotiv	hydrostatisch automotiv
Lenkung	hydrostatische Knicklenkung	hydrostatische Knicklenkung
Reifen	11.50/80-15,3 Traktorprofil	11.50/80-15,3 Traktorprofil
Betriebsbremse	über in Ölbad laufende Lamellenbremse in der Vorderachse, hydraulische betätigt	über in Ölbad laufende Lamellenbremse in der Vorderachse, hydraulische betätigt
Parkbremse	über in Ölbad laufende Lamellenbremse in der Vorderachse, hydraulische betätigt	über in Ölbad laufende Lamellenbremse in der Vorderachse, hydraulische betätigt

HYDRAULIK SYSTEM	4001 (Drehkipp)	5001
Fahrpumpe	Axialkolbenpumpe	Axialkolbenpumpe
Förderleistung	112 l/min	145 l/min
Betriebsdruck	420 bar	420 bar
Arbeitspumpe	Zahnradpumpe	Zahnradpumpe
Förderleistung	45 l/min	42 l/min
Betriebsdruck	175 bar	220 bar

TANKINHALTE	4001 (Drehkipp)	5001
Dieseltank	40 l	40 l
Hydrauliktank	48 l	48 l

ELEKTRIK	4001 (Drehkipp)	5001
Spannung	12 V	12 V
Batterie	88 Ah	88 Ah
Lichtmaschine	40 A	40 A
Starter	2,0 kW	2,3 kW

LÄRMWERTE	4001 (Drehkipp)	5001
Lärm LWA (acc. 2000/14/EC)	101 dB(A)	101 dB(A)

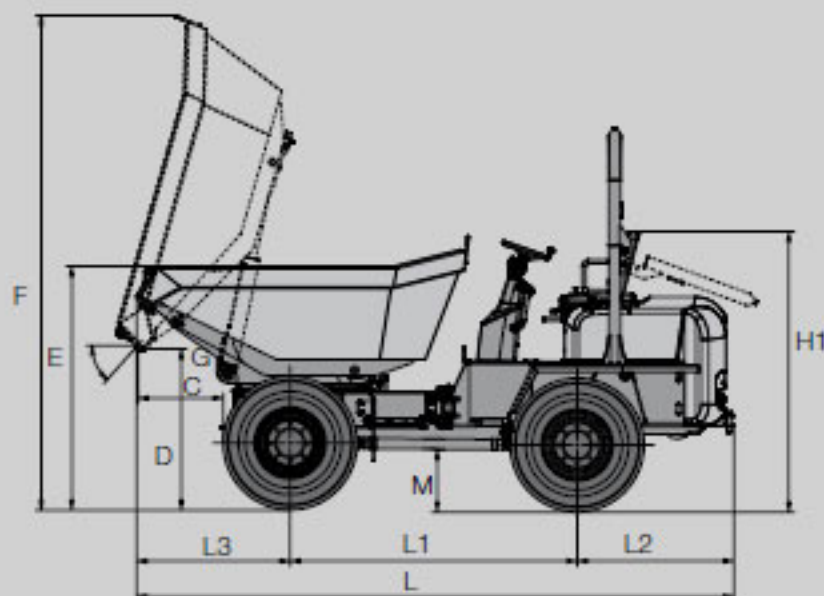
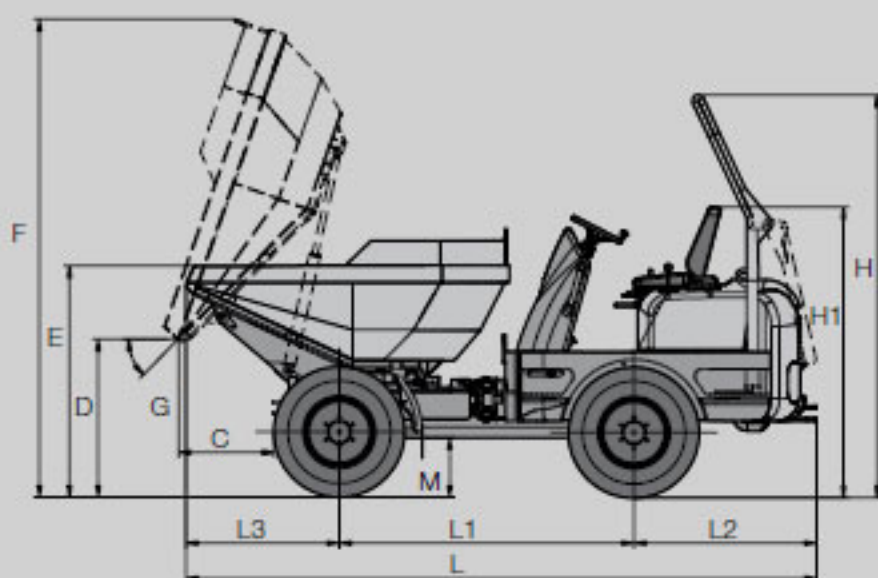

4001 Drehkipp

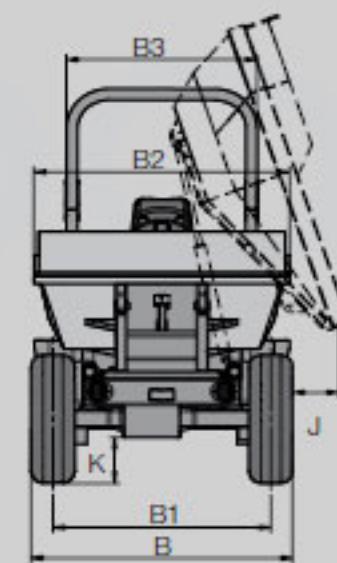

5001 Drehkipp

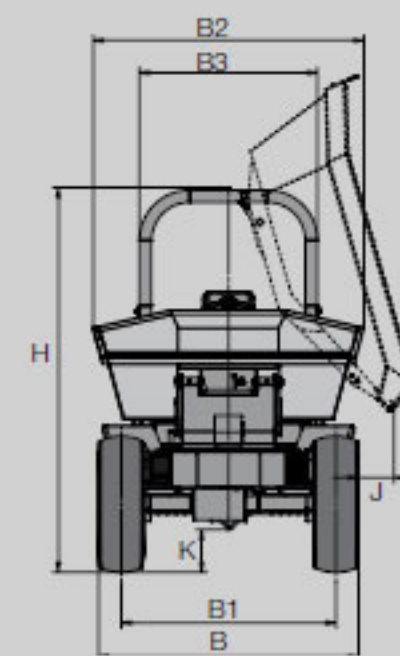

ABMESSUNGEN	4001 (Drehkipp)	5001
B	1795 mm	1920 mm
B1	1480 mm	1580 mm
B2	1740 mm	1990 mm
B3	1300 mm	1310 mm
C	600 mm	625 mm
D	1030 mm	1160 mm
E	1500 mm	1790 mm
F	3200 mm	3630 mm
G	46 °	48 °
H *	2700 mm	2830 mm
H1*	1930 mm	2030 mm
H2**	–	–
I**	–	–
J	270 mm	250 mm
K	300 mm	290 mm
L	4200 mm	4390 mm
L1	1960 mm	2110 mm
L2	1215 mm	1150 mm
L3	1025 mm	1130 mm
N**	–	–

\* mit ROPS Bügel  
\*\* mit Kabine